

**Putzmeister**

# Betonpumpe

# BSF 42-5.16 H

# .16 H LS

Fördermenge bis 160 m<sup>3</sup>/h  
Förderdruck bis 85 bar\*

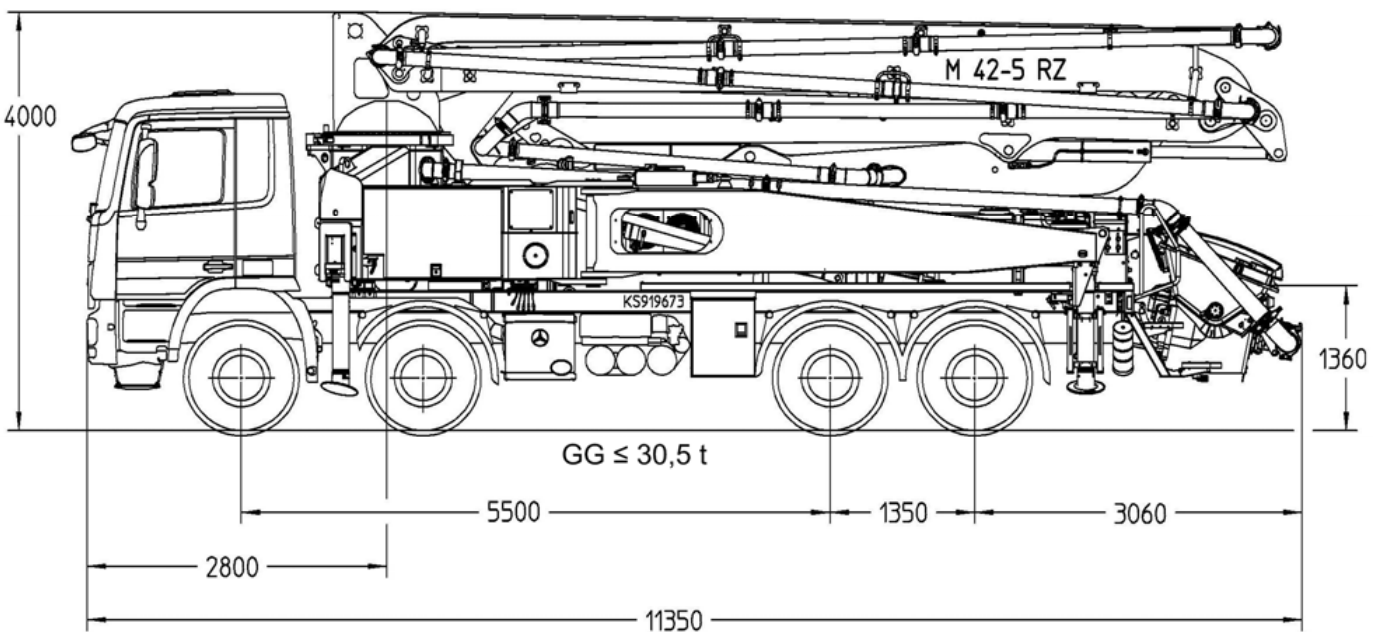
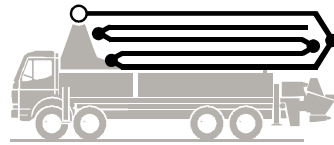

Hinweis: Standardausführung. Maße und Gewichte je nach Fahrzeug. Pumpe und Ausstattung veränderbar.  
Maße in mm, beispielhaft für MB Actros 3241, Euro 5.

## Technische Daten

Verteilmast M 42-5		
Anzahl Arme		5
Reichhöhe	m	41,6
Reichweite	brutto	m 37,3
	netto	m 34,5
Reichtiefe max.	m	31,0
Ausfalthöhe	m	8,6
Länge Endschlauch	m	4
Faltungsart		RZ
Förderleitung		DN 125

Pumpe		BSF	.16 H	.16H LS
Stangenseite	Fördermenge	m <sup>3</sup> /h	160	-
	Förderdruck	bar	85	-
	Hübe	1/min.	31	-
Bodenseite	Fördermenge	m <sup>3</sup> /h	-	160
	Förderdruck	bar	-	85
	Hübe	1/min.	-	26
	Förderzylinder	Ø mm	230	250
	Hub	mm	2100	2100

\*) Förderleitung Verteilmast max. 85 bar.  
Alle Daten max. theoretisch.

# Reichweitendiagramm, Abstützung, Leistungsdiagramm

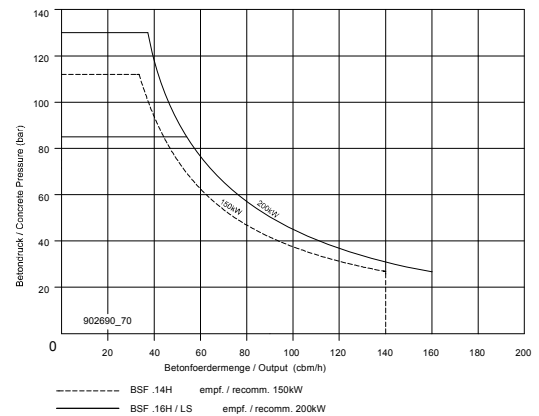
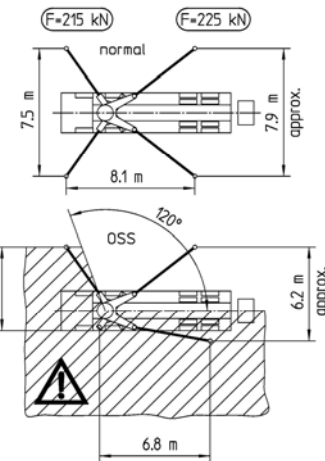
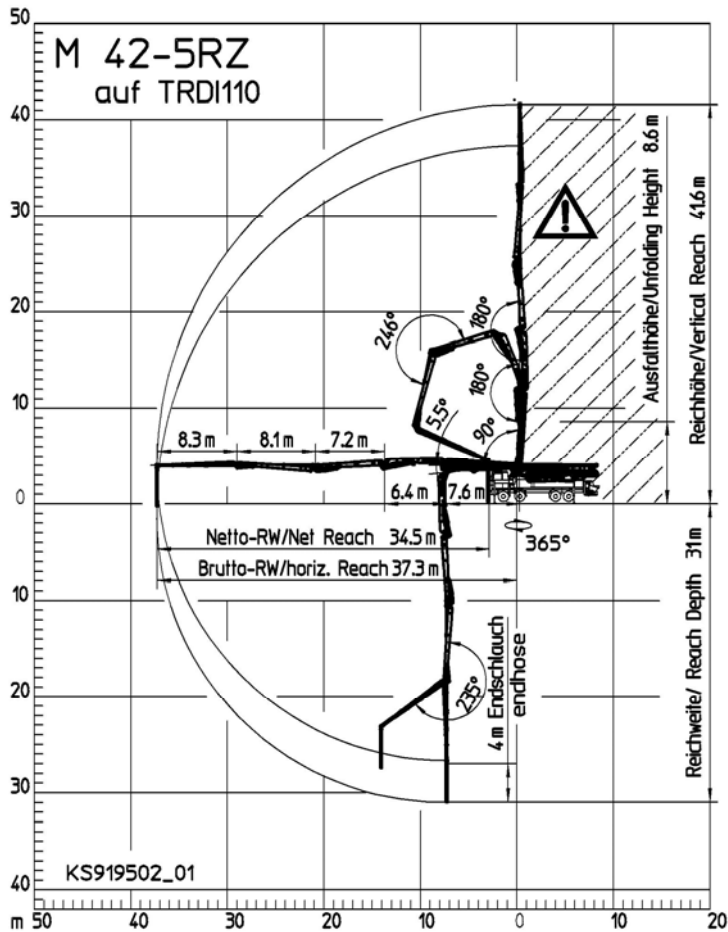

Alle Daten max. theoretisch



Bereich in dem nicht mit dem Endschlauch gearbeitet werden darf.

## Lieferumfang Serie

Abschleppöse	Fahrzeughupe über Pilztaster am Trichter	Rührwerksicherheitsabschaltung (RSA) mit Anlaufschutz
Abstützplatten am Schwenkbein in Halterung	Fettzentral schmierung Trichter, elektrisch	Schwammkugelbehälter
Anschlüsse für Noteinspeisung (z.B. optional m. Dynajet 350+)	Förderkolben "kompakt" (14 H, 16 H), "single" (16 H LS)	Spritzschlauch 10 m inkl. Halter
Arbeitsscheinwerfer zur Trichterausleuchtung	Förderleitung (1-lagig) PM 40, am Armpaket	Spritzschutz starr
Auftritte Heck, klappbar	Förderzylinder, verchromt	Spülwasserpumpe 160 l/min, 25 bar
Betriebsanleitung zertifiziert (Papier und CD-Rom)	Funkfernsteuerung proportional mit Display	S-Rohrumschaltung normal/schnell
Bordwerkzeug inkl. Standardzubehör	Gummikragen auf Trichter	Staukasten, Kunststoff, schwarz
C-Rohranschluss zur Wassertankbefüllung	Handlauf links/rechts	Trichter RS 909 mit Rührwerk
Gelenkwelle wartungsfrei	Kabelfernsteuerung mit 40 m Kabel, ohne Display	Verschleißbrille DURO 22
Diagnose Schnittstelle	Klappbogen mit Reinigungsöffnung	Wasserabgang für Kleinmengen an Trichter (1/2")
Endschlauch 4,0 m DN 125	Lieferscheinbox	Wassertank 800 l
Ergonic Graphic Display (EGD) inkl. Fehlermanagement	Pendelplatten	
Ergonic Pump System (EPS) inkl. Ergonic Output Control (EOC)	Pritsche rutschhemmend	
Ersatzhydraulikschlauch im Schlauchpaket	Reinigungsdeckel mit Schiebepin	
	Rührwerk- und Wasserpumpe über Funk- u. Ortbedienung	

Detaillierter Lieferumfang siehe Angebot. Fragen Sie nach unserem umfangreichen Optionsangebot.